

Slimline Nordic KS3

ART.NR. 120507, 120508

NO**BRUKER- OG MONTERINGSVEILEDNING**

Slimline kjøkkenhette

SV**BRUKS- OG MONTERINGSANVISNING**

Slimline spiskåpa

FI**KÄYTTÖ- JA ASENNUSOHJE**

Slimline liesituulettimen

DA**BRUGER- OG MONTERINGSVEJLEDNING**

Slimline emhætte

EN**USER AND INSTALLATION INSTRUCTIONS**

Slimline kitchen hood

	Sikkerhet og anbefalte verktøy · Säkerhet och Rekommenderade verktyg · Turvallisuus ja suositeltavat työkalut · Sikkerhed og anbefalede værktøj · Safety and recommended tools	3
	Leveransens innhold · Innehåll i leverans · Toimituksen sisältö · Leveringens indhold · Content in delivery	5
	Før installasjon · Innan installation · Ennen asennusta · Før installation · Prior to installation	5
	Installasjon · Installation · Asennus · Installation · Installation	6
	Spjeldinnstilling · Spjällinställning · Pellin säätö · Spjældindstilling · Adjusting damper	7
	Forsert ventilasjon · Forceringsflöde · Tehostettu tuuletus · Forceret ventilation · Forced ventilation	9
	Grunnventilasjon · Grundflöde · Perustuuleetus · Grundventilation · Basic ventilation	11
NO	BRUKSANVISNING	13
	Innledning	13
	Sikkerhet	13
	Beskrivelse	13
	Bruk	14
	Stell og vedlikehold	15
	Kontroll og feilsøking	15
	Kassering og produktgjenvinning	15
	Reklamasjon	15
SV	BRUKSANVISNING	16
	Inledning	16
	Säkerhet	16
	Beskrivning	16
	Användning	17
	Skötsel och underhåll	18
	Kontroll och felsökning	18
	Skrotning och återvinning	18
	Reklamation	18
EN	USER INSTRUCTIONS	19
	INTRODUCTION	19
	Safety	19
	Description	19
	Operation	20
	Care and maintenance	21
	Checking and troubleshooting	21
	Dismantling and recycling	21
	Complaints	21

A SIKKERHET OG ANBEFALTE VERKTØY · SÄKERHET OCH REKOMMENDERADE VERKTYG ·
TURVALLISUUS JA SUOSITELTAVAT TYÖKALUT · SIKKERHED OG ANBEFALEDE VÆRKTØJ
· SAFETY AND RECOMMENDED TOOLS



T20 PH2

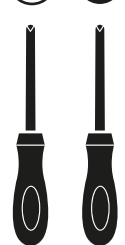

NO SIKKERHET

Merk. Produktet er kun beregnet for tilkobling til Flexit Nordic KS3 RER/Nordic KS3 REL.



Les, forstå og følg anvisningene for å unngå skader på personell og produkter.

Varslingsnivåer

Fare betyr at en ulykke kommer til å inntreffe om manualen ikke følges. Ulykken **fører til** alvorlig personskade eller mulig dødsfall.

Advarsel betyr at en ulykke kan komme til å skje om manualen ikke følges. Ulykken **kan føre** til alvorlig personskade eller mulig dødsfall.

Forsiktig angir at en ulykke kan komme til å inntreffe om manualen ikke følges. Ulykken **kan føre** til personskade.

Installasjon og vedlikehold

Elektrisk tilkobling til 230 VAC med jording til aggregatet.

Kutt strømmen til produktet ved å kutt strømmen til aggregatet før installasjon og vedlikehold.

For å minimere faren for ulykker må installasjon, utskifting av ledningsføringer eller annen type tilkobling må utføres av en autorisert elektriker.

LED belysningen må skiftes ut med original reservedel. Kontakt kundeservice, se avsnitt Service og garanti.

Advarsel! Avstanden mellom komfyren og produktet må være 45–80 cm for en elektrisk komfyr, og 65–80 cm for en gasstopp.

Om en høyere monteringshøyde anbefales av komfyrprodusenten må dette tas hensyn til.

Forsiktig! Leding av eksosluft ut skal bare utføres i samsvar med gjeldende regler fra myndighetene.

Utslippsluften må ikke rettes inn i en røykkanal som brukes for å avlede røykgasser fra f.eks gasspeiser, gass- eller vedkaminer, ved- eller oljeovner etc.

SV SÄKERHET



Anm. Produkten är endast avsedd för inkoppling till Flexit Nordic KS3 RER/Nordic KS3 REL.



Läs, förstå och följ anvisningarna för att undvika person- och produktskador.

Varningsnivåer



Fara anger att en olycka kommer att inträffa om anvisningen inte följs. Olyckan **leder till** allvarlig personskada eller möjligen dödsfall.



Varning anger att en olycka kan komma att inträffa om anvisningen inte följs. Olyckan **kan leda** till allvarlig personskada eller möjligen dödsfall.



Observera anger att en olycka kan komma att inträffa om anvisningen inte följs. Olyckan **kan leda** till personskada.

Installation och underhåll



Elektrisk anslutning till 230 VAC med skyddsjord till aggregatet.

Bryt strömmen till produkten genom att göra aggregatet strömlöst innan installation och underhåll.

För att minimera risken för olycka ska installation, utbyte av sladdställ eller annan typ av anslutning utföras av auktoriserad elinstallatör.

LED-belysningen ska bytas mot original reservdel av auktoriserad elinstallatör. Kontakta kundtjänst, se avsnitt Service och garanti.



Varning! Avståndet mellan spis och produkt måste vara 45–80 cm för elspis och 65–80 cm för gasspis.

Om högre monteringshöjd rekommenderas av gasspisens tillverkare ska hänsyn tas till detta.

**Observera!**

Avledning av utblåsningsluften ska utföras i enlighet med föreskrifter utfärdade av berörd myndighet.

Utblåsningsluften får inte ledas in i rökkanal som används för avledning av rökgaser från t.ex. gasspisar, gas- eller braskaminer, ved- eller oljepannor, etc.

EN SAFETY



Note. The product is only intended for connection to Flexit Nordic KS3 RER/Nordic KS3 REL.



Read, understand and follow the instructions to avoid personal injury and product damage.

Warning levels



Danger indicates that an accident will occur if the instructions are not followed. The accident **leads to** serious personal injury or possibly death.



Warning indicates that an accident may occur if the instructions are not followed. The accident can lead to serious personal injury or possibly death.



Caution indicates that an accident may occur if the instructions are not followed. The accident can lead to personal injury.

Installation and maintenance



Electrical connection to 230 VAC with protective earth to the ventilation unit.

Cut the power to the product by cutting the power to the ventilation unit before installation and maintenance.

To minimize the risk of accidents, permanent installation, replacement of cable racks or other type of connection must be carried out by an authorized electrician.

LED lights should be replaced with original spare part. Please contact Customer service, see section Service and warranty.



Warning! The distance between stove and product must be 45–80 cm for an electrical stove and 65–80 cm for a gas hob.

If a higher mounting height is recommended by the gas hob manufacturer, this must be taken into account.

**Caution!**

Diversion of the exhaust air shall be carried out in accordance with regulations issued by the relevant authority.

Utblåsningsluften får inte ledas in i rökkanal som används för avledning av rökgaser från t.ex. gasspisar, gas- eller braskaminer, ved- eller oljepannor, etc.

B LEVERANSENS INNHOLD · INNEHÅLL I LEVERANS · TOIMITUKSEN SISÄLTÖ · LEVERINGENS INDHOLD · CONTENT IN DELIVERY

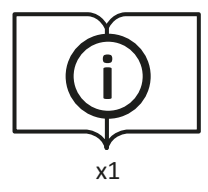
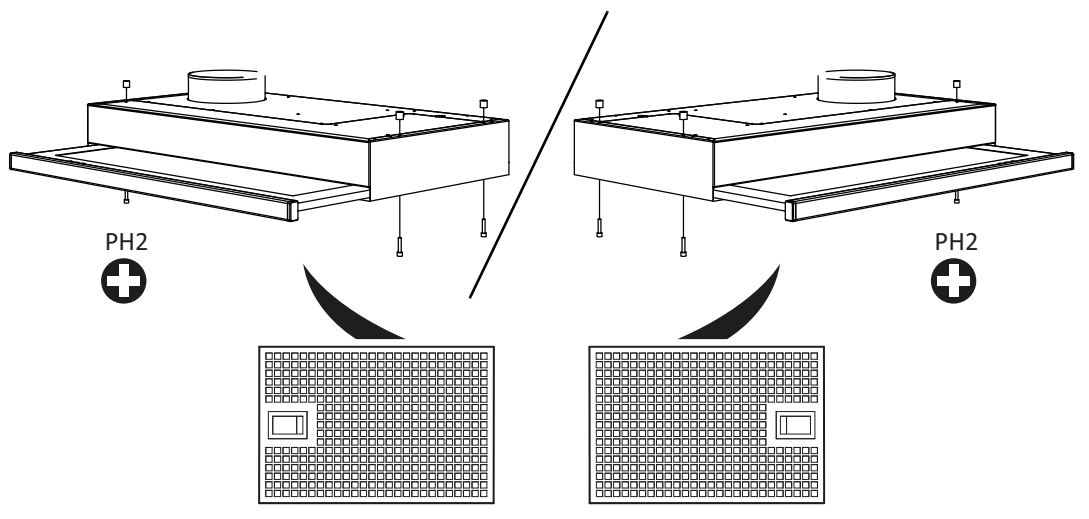

x1

C FØR INSTALLASJON · INNAN INSTALLATION · ENNEN ASENNUSTA · FØR INSTALLATION · PRIOR TO INSTALLATION

1

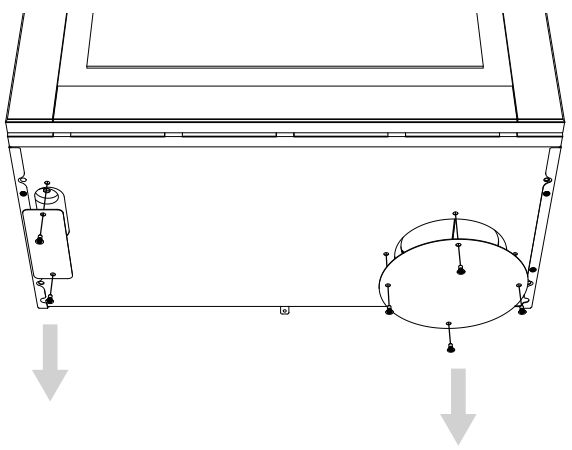

2

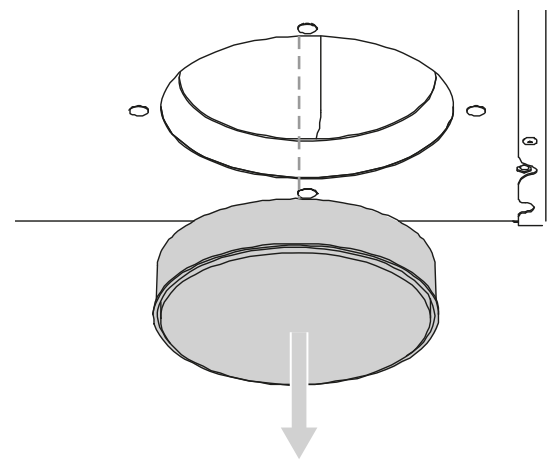

D INSTALLASJON · INSTALLATION · ASENUS · INSTALLATION · INSTALLATION



Merk. Det skal ikke brukes batteridrill når kjøkkenheten monteres fordi det er stor risiko for at mutteren i aggregatet blir ødelagt.

Anm. Skruvdragare får inte användas vid montering av produkten eftersom det finns stor risk för att muttern i aggregatet skadas.

Note. A cordless drill must not be used when installing the cooker hood because there is a high risk of the nut in the unit being damaged

3

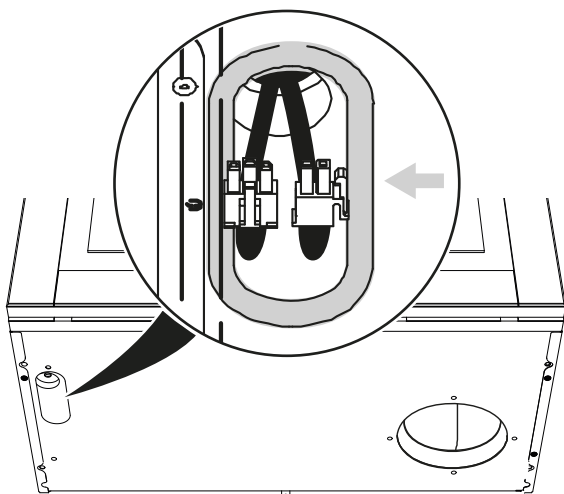

4

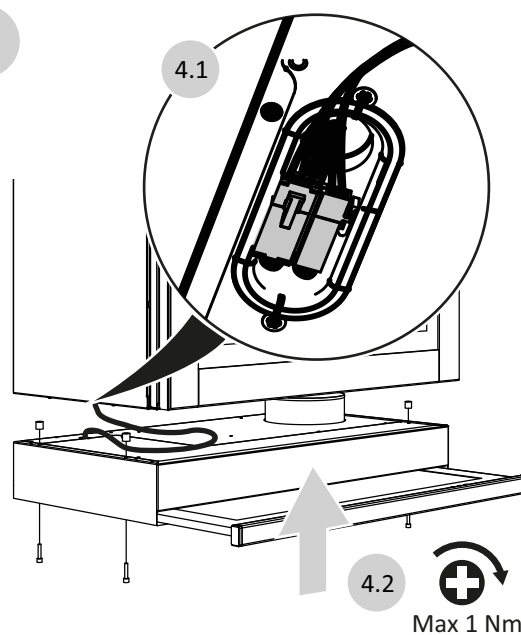

E SPJELDINNSTILLING · SPJÄLLINSTÄLLNING · PELLIN SÄÄTÖ · SPJÆLDINDSTILLING ·
ADJUSTING DAMPER

-  **Advarsel!** Spjeldinnstilling må utføres av en kvalifisert fagmann.
- Varning!** Spjällinställning ska utföras av behörig fackman.
- Varoitus!** Pellin säädön saa suorittaa vain pätevä ammattilainen.
- Advarsel!** Spjældindstilling skal udføres af en kvalificeret fagmand.
- Warning!** Damper adjustment should be made only by a qualified professional.

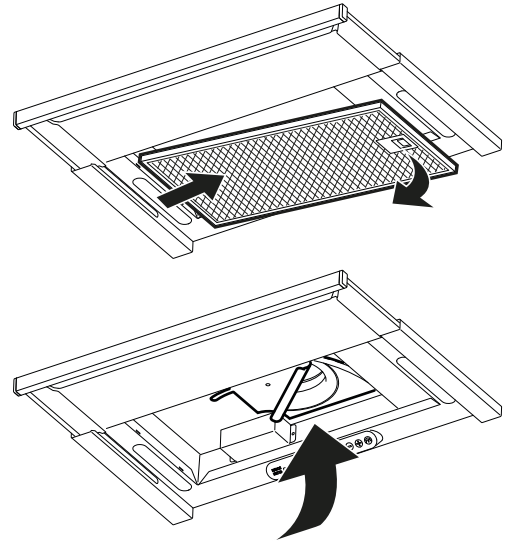

FORCERT VENTILASJON · FORCERINGSFLÖDE · TEHOSTETTU TUULETUS · FORCERET VENTILATION · FORCED VENTILATION

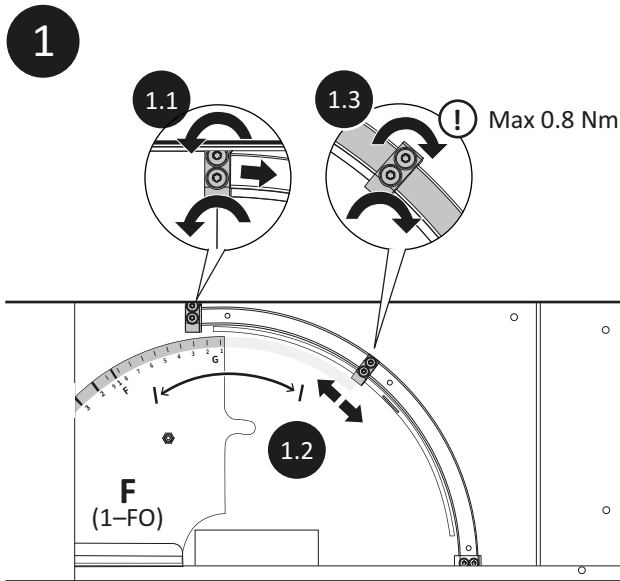

- NO 1.2 Flytt spjelddekslet til ønsket posisjon. Merkingene tilsvarer verdier i diagrammer, se avsnitt Forsert ventilasjon, innjusteringsdiagram.
- SV 1.2 Flytta spjälluckan till önskat läge. Markeringarna motsvarar värden i diagram, se avsnitt Forceringsflöde, Injusteringsdiagram.
- FI 1.2 Siirrä pellin kansi haluttuun asentoon. Merkinnät vastaavat kaavioiden arvoja, katso kohta Tehostettu tuuletus, Säätökaavio.
- DA 1.2 Flyt spjælddækslet til den ønskede position. Markeringerne svarer til værdier i diagrammer, se afsnit Forceret ventilation, indreguleringsdiagram.
- EN 1.2 Move the damper hatch in the desired position corresponding to the diagram, see section Forced ventilation, Adjustment diagram.

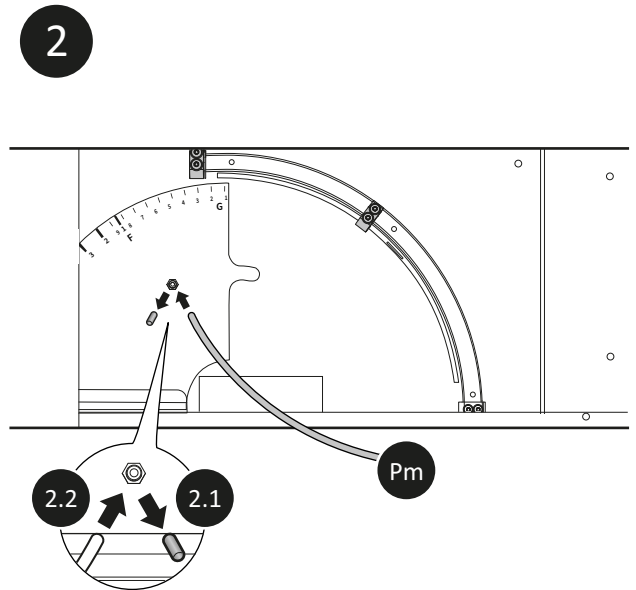

- NO 2.2 Mål trykket, P_m , i måleuttaket og kontroller at ønsket tvangsstrøm er oppnådd, se avsnitt Forsert ventilasjon, innjusteringsdiagram.
- SV 2.2 Mät trycket, P_m , i mätuttaget och kontrollera att önskat forceringsflöde erhållits, se avsnitt Forceringsflöde, Injusteringsdiagram.
- FI 2.2 Mittaa paine, P_m , mittauspistorasiassa ja tarkista, että haluttu pakotusvirta on saavutettu, katso kohta Tehostettu tuuletus, Säätökaavio.
- DA 2.2 Mål trykket, P_m , i måleudløbet og kontroller, at den ønskede tvangsstrøm er opnået, se afsnittet Forceret ventilation, indreguleringsdiagram.
- EN 2.2 Measure the P_m pressure to check that the value of the desired forced ventilation is obtained, see section Forced ventilation, Adjustment diagram.

GRUNNVENTILASJON · GRUNDFLÖDE · PERUSTUULETUS · GRUNDVENTILATION · BASIC VENTILATION

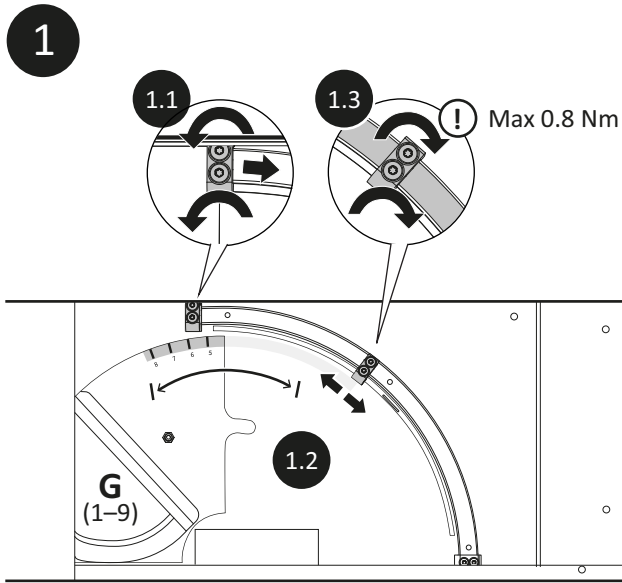

- NO 1.2 Flytt spjælddekslet til ønsket posisjon. Merkene tilsvarer verdier i diagrammer, se avsnitt Grunnventilasjon, innjusteringsdiagram.
- SV 1.2 Flytta spjälluckan till önskat läge. Markeringarna motsvarar värden i diagram, se avsnitt Grundflöde, Injusteringsdiagram.
- FI 1.2 Siirrä pellin kansi haluttuun asentoon. Merkinät vastaavat kaavioiden arvoja, katso kohta Perustuuletus, Säätökaavio.
- DA 1.2 Flyt spjælldækslet til den ønskede position. Mærkerne svarer til værdier i diagrammer, se afsnit Grundventilation, indreguleringsdiagram.
- EN 1.2 Move the damper hatch with the curved side in the desired position corresponding to the desired value, see section Basic ventilation, Adjustment diagram.

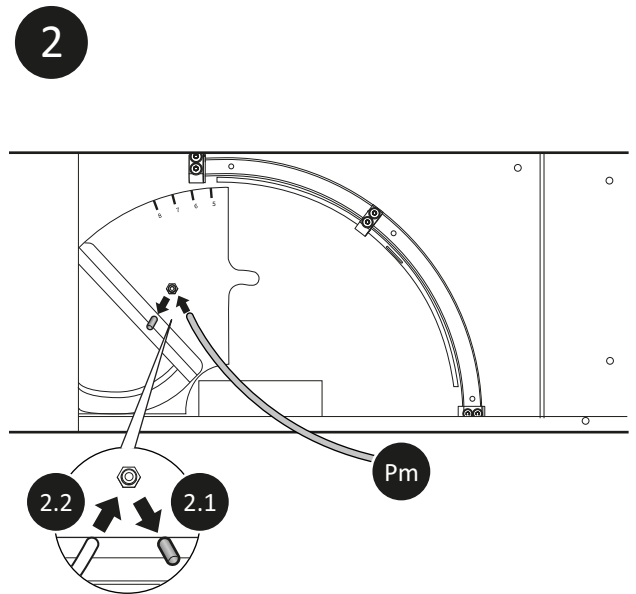

- NO 2.2 Mål trykket, P_m , i måleuttaket og kontroller at ønsket grunnmengde er oppnådd, se avsnitt Grunnventilasjon, innjusteringsdiagram.
- SV 2.2 Mät trycket, P_m , i mätuttaget och kontrollera att önskat grundflöde erhållits, se avsnitt Grundflöde, Injusteringsdiagram.
- FI 2.2 Mittaa paine, P_m , nmittapistokkeeseen ja tarkista, että haluttu perusvirtaus on saavutettu, katso kohta Perustuuletus, säätökaavio.
- DA 2.2 Mål trykket, P_m , i måleudløbet og kontroller, at den ønskede grundmængde er opnået, se afsnittet Grundventilation, indreguleringsdiagram.
- EN 2.2 Measure the P_m pressure to check that the wished basic ventilation value is obtained, see section Basic ventilation, Adjustment diagram.

F FORSERT VENTILASJON · FORCERINGSFLÖDE · TEHOSTETTU TUULETUS · FORCERET VENTILATION · FORCED VENTILATION

DIMENSJONERINGSDIAGRAM · DIMENSIONERINGSDIAGRAM · MITOITUSKAAVIO · DIMENSJONERINGSDIAGRAM · SIZING DIAGRAM

Reelt trykk i kanal
 Verkligt tryck i kanal
 Kanavan todellinen paine
 Faktisk tryk i kanal
 Real pipeline pressure

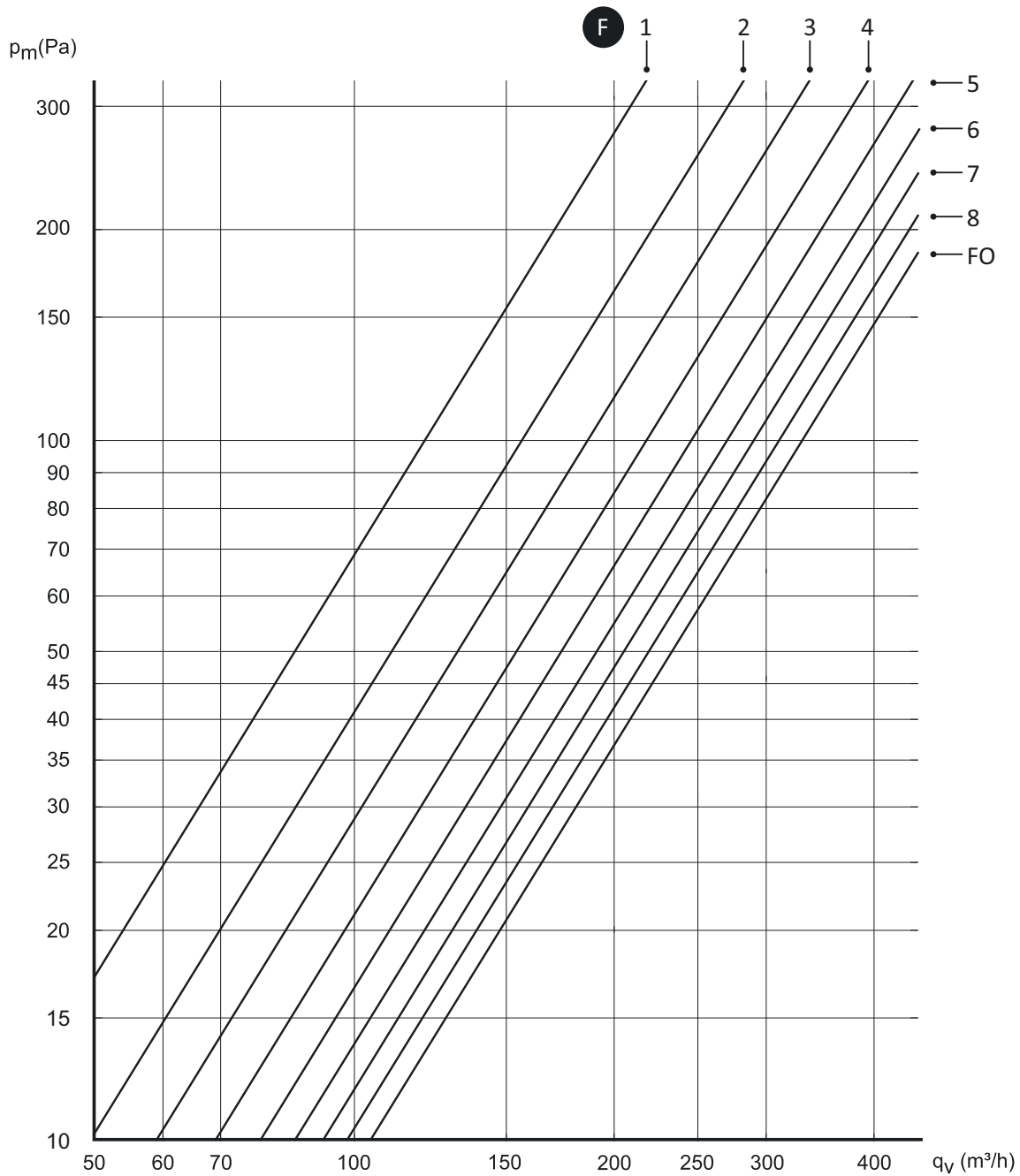

INNJUSTERINGSDIAGRAM · INJUSTERINGSDIAGRAM · SÄÄTÖKAAVIO ·
INDREGULERINGSDIAGRAM · ADJUSTMENT DIAGRAM

Tryck i måleuttak
Tryck i mätuttag
Paine mittausliittimessä
Tryk i måleudgang
Pressure in measuring point

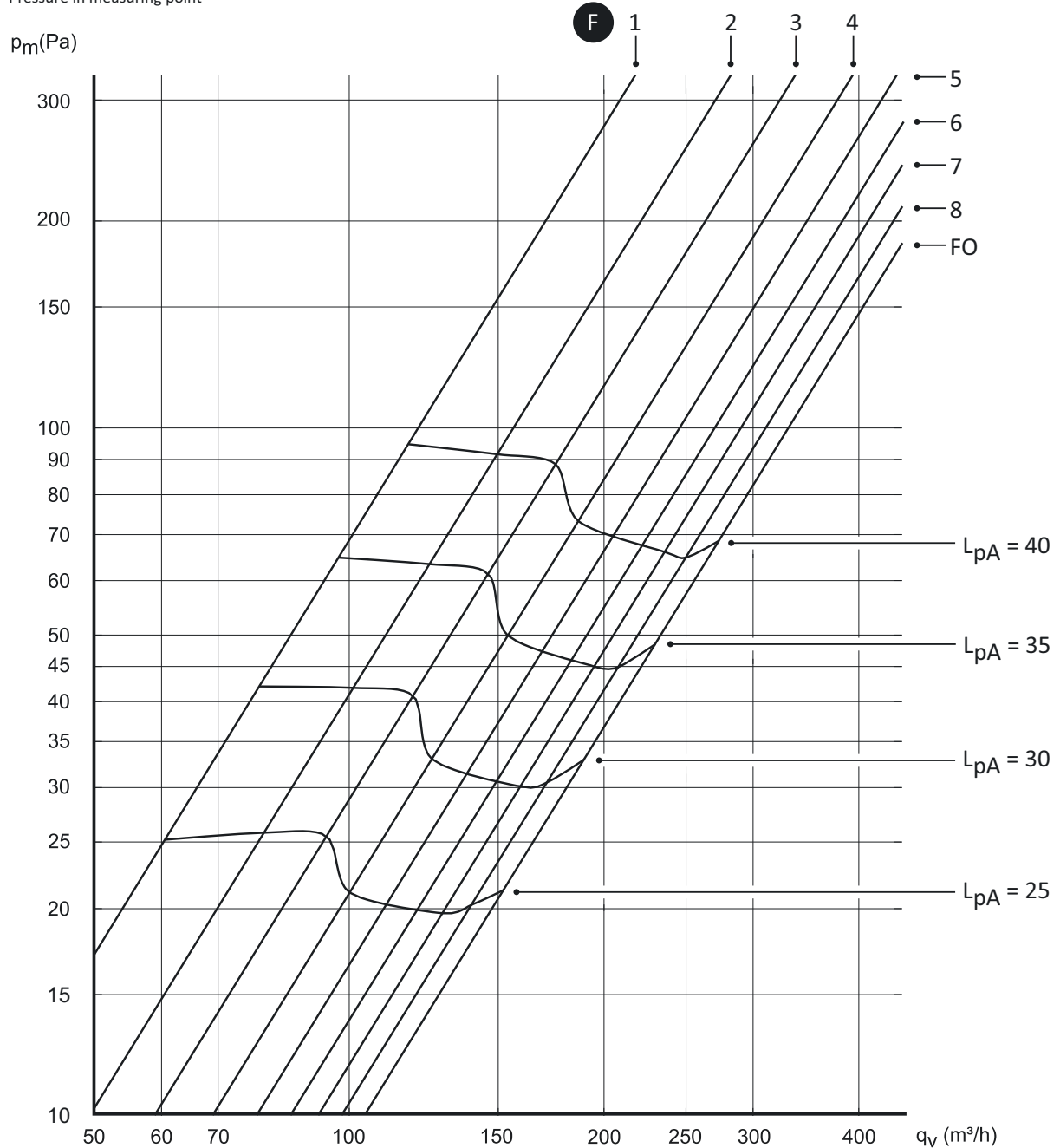

L_{pA} = A-veid lydtrykknivå ved 10 m² Sabin

L_{pA} = Den A-vägda ljudeffektnivån vid 10 m² Sabin

L_{pA} = A-painotettu ääntenasapaino 10 m² Sabin

L_{pA} = A vejet lydtryksniveau ved 10 m² Sabin

L_{pA} = The A-weighted sound pressure level at 10 m² Sabin

(L_{pW} = Relativt A-veid lydeffektnivå 1pW)

(L_{pW} = Den A-vägda ljudeffektnivån relativt 1pW)

(L_{pW} = A-painotettu ääntenasapaino 1 pW:n suhteen)

(L_{pW} = A vejet lydtryksniveau relativt 1 pW)

(L_{pW} = Relative A-weighted sound power level 1pW)

DIMENSJONERINGSDIAGRAM · DIMENSIONERINGSDIAGRAM · MITOITUSKAAVIO · DIMENSJONERINGSDIAGRAM · SIZING DIAGRAM

Reelt trykk i kanal
 Verkligt tryck i kanal
 Kanavan todellinen paine
 Faktisk tryk i kanal
 Real pipeline pressure

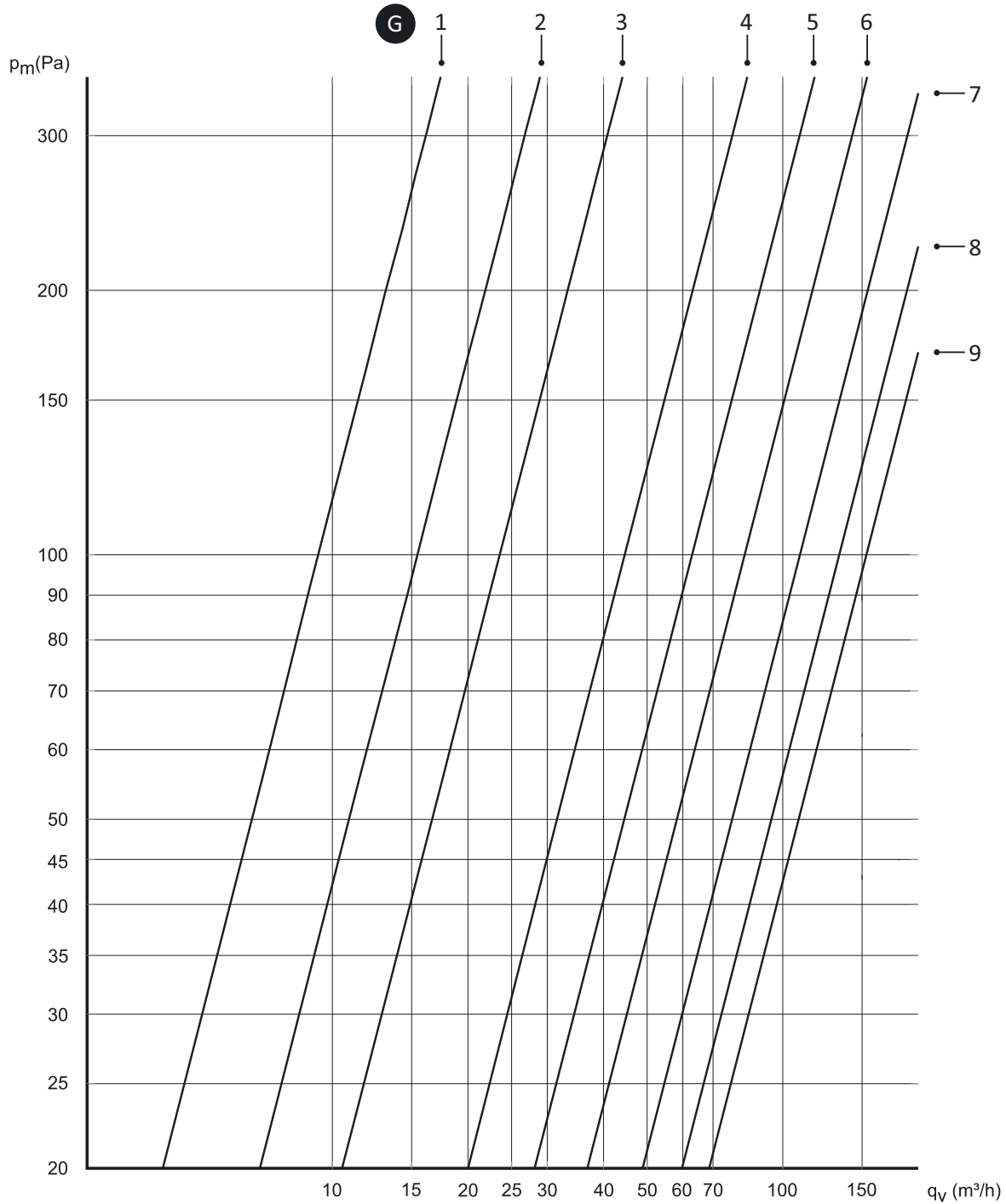

INNJUSTERINGSDIAGRAM · INJUSTERINGSDIAGRAM · SÄÄTÖKAAVIO ·
INDREGULERINGSDIAGRAM · ADJUSTMENT DIAGRAM

Trykk i måleuttak
Tryck i mätuttag
Paine mittausliittimessä
Tryk i måleudgang
Pressure in measuring point

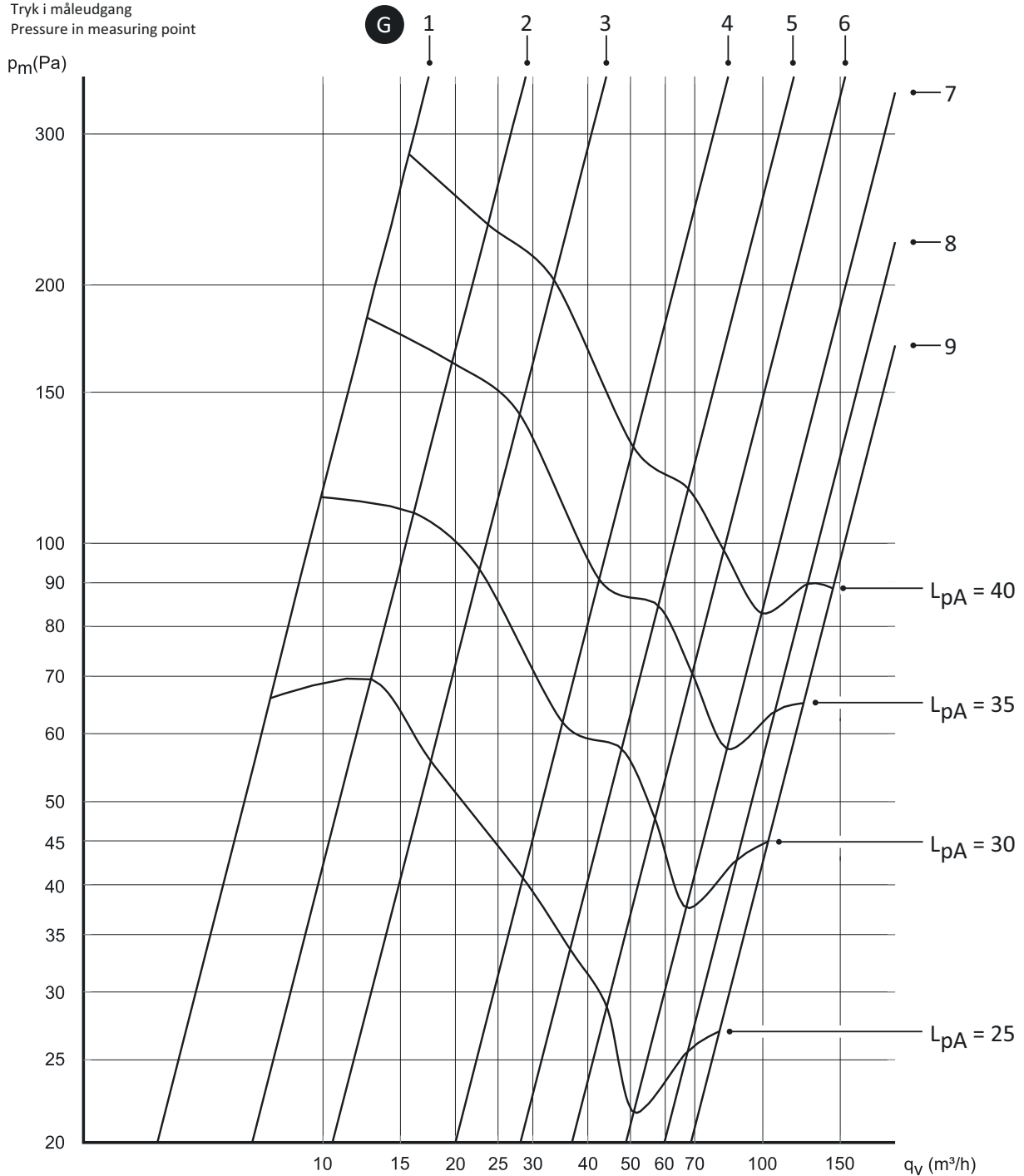

L_{pA} = A-veid lydtrykknivå ved 10 m² Sabin

L_{pA} = Den A-vägda ljudeffektnivån vid 10 m² Sabin

L_{pA} = A-painotettu äänentasapaino 10 m² Sabin

L_{pA} = A vejet lydtryksniveau ved 10 m² Sabin

L_{pA} = The A-weighted sound pressure level at 10 m² Sabin

(L_{pW} = Relativt A-veid lydeffektnivå 1pW)

(L_{pW} = Den A-vägda ljudeffektnivån relativt 1pW)

(L_{pW} = A-painotettu äänentasapaino 1 pW:n suhteen)

(L_{pW} = A vejet lydtryksniveau relativt 1 pW)

(L_{pW} = Relative A-weighted sound power level 1pW)

NO BRUKSANVISNING

Oversatt fra original.

INNLEDNING

Anvisningen er beregnet på brukeren av produktet. Bruker skal lese igjennom og forstå produktet før første gangs bruk.

Ta vare på anvisningen for fremtidig bruk. Erstatt umiddelbart manualen om den mistes. Manualer finnes på www.flexit.no.

SIKKERHET



Les, forstå og følg anvisningen for å unngå personskade og produktskade.

VARSLINGSNIVÅER



Fare betyr at en ulykke kommer til å inntreffe om manualen ikke følges. Ulykken **fører til** alvorlig personskade eller mulig dødsfall.



Advarsel betyr at en ulykke kan komme til å skje om manualen ikke følges. Ulykken **kan føre** til alvorlig personskade eller mulig dødsfall.



Forsiktig angir at en ulykke kan komme til å inntreffe om manualen ikke følges. Ulykken **kan føre** til personskade.

BRUK



Advarsel!

Brannfare. Det er forbudt å flambere under produktet.

Fare for brannspredning øker om rengjøring ikke utføres så ofte som angitt.

Slukk aldri en brann som er startet fra olje eller fett med vann. Kvel om mulig brannen med et lokk eller eventuelt brannteppe. Brannslukkere og brannfilt må finnes nær koketoppen.

Se til at brannsikkerheten i ditt hjem følger de lokale bestemmelsene.



Advarsel! Tilstrekkelig med luft må tilføres rommet når produktet benyttes samtidig med produkter som bruker annen energi enn strøm, f. eks gasskomfyr, gasskamin, fritry eller vedovn, oljepanner etc.



Forsiktig!

Eksponerte produktdele kan bli varme i forbindelse med matlaging.

Produktet kan benyttes av barn fra 8 års alder og personer med nedsatt mental, sensoriske eller fysiske evner, eller med manglende erfaring og kunnskap, om de informeres på forhånd om hvordan produktet er laget og skal anvendes.

Barn skal ikke leke med produktet. Rengjøring og vedlikehold av produktet skal ikke utføres av barn uten tilsyn.

VED ULYKKE (BRANN)



Advarsel! -Slukk aldri en brann startet av olje eller matfett med vann. Hvis mulig kvel/slukk brannen med et lokk, alternativt et brannteppe.

-Ved behov, kontakt umiddelbart brannvakt/redningstjeneste.

BESKRIVELSE

Produktet består av kjøkken hette bestående av: motorisert spjeld, bryterpanel, Led belysning og metallfilter (filterkassett).

BRYTERPANEL

Knapper og indikatorer

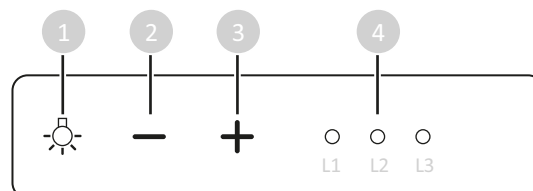

A Panel-knapper og indikatorer

- 1 Bryter for lys. Slår av/på belysning. Belysning slås på med maksimal lysstyrke. Hold knapp 1 inn for dempet belysning.
- 2 Minus knapp. Stenger spjeld.
- 3 Pluss knapp. Åpner spjeld i 0-60 minutter. Ved andre trykk økes/forseres ventilasjon fra kjøkken hetten. Funksjonen for knapp og timer for spjeld kan programmeres om, se avsnittet Programmering.
- 4 Indikatorer: Slukket når kjøkken hetten er avstengt. L1 og L2 lyser når hetten er i drift. Aktivert av pluss-knapp. L1, L2 og L3 lyser når hetten er i drift og økt/forsert er aktivert (pluss knapp).

BRUK

FØR BRUK



Steng vindu i kjøkkenet, men påse at produktet kan hente tilluft f.eks. gjennom å ha døren til kjøkkenet på åpen.

BELYSNING

Aktivere/slå av

- Trykk på lampeknappen for å slå på/av belysning. Hold knappen inn for å dempe belysning.
- Håll knappen intryckt för att dämpa ljusstyrkan.

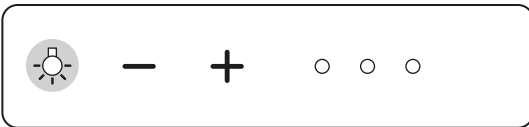

B Aktivere/slå av - lysbryter

INNSTILLING FOR AVTREKK OG SPJELDJUSTERING

Åpne/forsere(øke)/stenge

- Trykk på pluss knapp for å åpne spjeldet.
- Trykk 2 ganger på pluss knappe for å åpne spjeldet og forsere (øke) avtrekket.
- Trykk på minus for å stenge spjeldet.



C Andre viftehastigheter og spjeldinnstilling- pluss eller minusknapp

PROGRAMMERING

Funksjon pluss knapp

Viftehastighet og spjeldinnstilling

For å endre til at spjeldet åpnes og ventilasjon forseres (økes) ved kun ett trykk:

- Hold minus knapp inne i 6 sekunder.
Indikator L1 blinker tre ganger da innstilling er endret.



D Endre funksjon pluss knapp-minus knapp

For å endre til grunninnstilling, spjeld åpnes og viftehastighet forseres (økes) med to trykk.

- Hold minusknapp inne i 6 sekunder.
Indikator L1 blinker tre ganger da innstilling er endret.

Timer för spjeld

Anm. spjeldet skal være stengt ved programmering

I grunninnstilling stenges spjeldet etter 60 minutter. For å endre til 30 minutter:

- Trykk og hold inn pluss og minus knapper samtidig i 3 sekunder.
Indikator L2 lyser i tre sekunder og slukker da innstilling er endret.



E Endre timer innstilling for spjeld - pluss knapp-minus knapp

For å endre tilbake til grunninnstilling. Spjeld stenges etter 60 minutter.

- Trykk og hold inne pluss og minus knapp samtidig i 3 sekunder.
Indikator L2 lyser i 6 sekunder og slukker da innstilling er endret.

STELL OG VEDLIKEHOLD



Advarsel! Faren for brann øker dersom ikke rengjøring av produktet ikke gjennomføres i henhold til anvisning.

RENGJØRING

Utside



Ved behov: tørk av utsiden av produktet med en våt klut, samt mildt rengjøringsmiddel.

Filterkassett

En gang i måneden, ved normal bruk: Rengjør filterkassetten.

1. Ta ut filterkassetten.

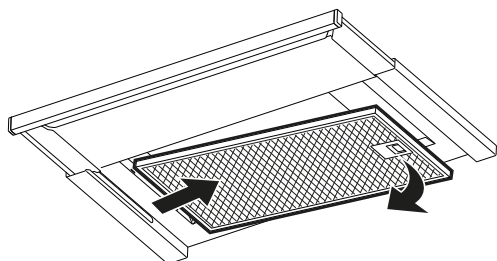

F Fjerning av filterkassett

2. Bløtlegg filteret i varmt vann med vaskemiddel, evt. legg filteret i oppvaskmaskin på max 50 C.

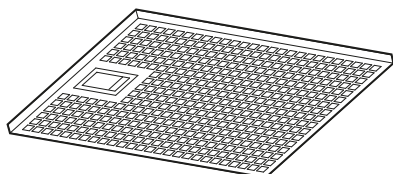
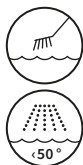

G Rengjøring av filterkassett

3. Sett tilbake metallfilter etter rengjøring. Merk: påse at filterklemmer festes og klikker fast.

Merk. Pass på at filterkassetten klikker ordentlig på plass.

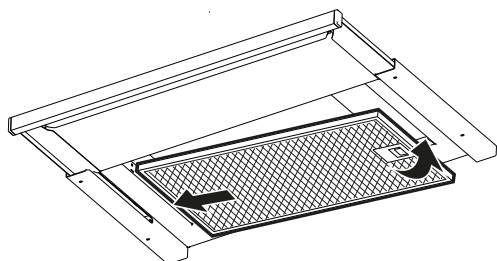

H Innsetting av filterkassett

BYTTE AV LED BELYSNING

Led belysningen skal kun byttes mot **original reservedel** av autorisert el-installatør. Kontakt kundeservice.

KONTROLL OG FEILSØKING

GENERELT

Feil	Trolig årsak	Tiltak
Produktet starter ikke	Sikring har slått ut	Kontroller om jordfeilbryter eller sikring har slått ut.

KASSERING OG PRODUKTGJENVINNING

Emballasjen må leveres inn på nærmeste miljøstasjon for gjenvinning.



Symbolet angir at produktet ikke skal behandles som husholdningsavfall. Den skal i stedet leveres inn på miljøstasjon for gjenvinning av elektriske og elektroniske komponenter.

Ved å sikre at produktet håndteres på riktig måte bidrar du til å forebygge eventuelt negative miljø, og helseeffekter som kan oppstå om produktet kasseres som vanlig avfall.

For ytterligere opplysninger om gjenvinning kan du kontakte lokale myndigheter, renovasjonsfirmaet eller butikken hvor du kjøpte produktet.

REKLAMASJON

Før kundeservice kontaktes: Kontroller typeskiltet og noter art. nr. produksjonsdato og S/N nummer. Ta evt. bilde av dette.

Typeskiltet er plassert under produktet. Fjern metallfilteret.

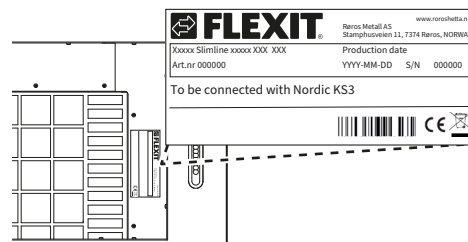

I Plassering typeskilt

For at reklamasjon skal gjelde må instruksjonene i anvisning være fulgt.

For dette produktet gjelder reklamasjonsrett i samsvar med gjeldene kjøpsvilkår under forutsetning at bruk og vedlikehold er overholdt i henhold til anvisning.

Reklamasjonsretten bortfaller ved feilaktig bruk eller grov forsømmelse av produktets vedlikehold. Reklamasjon grunnet feil montasje e.l. skal rettes til ansvarlig montørfirma.

Filter er forbruksdel og bør byttes etter gitt tid.

Våre produkt utvikles stadig og vi forbeholder oss retten til produktendringer. Det tas forbehold om trykkfeil og endring i produkt detaljer.

SV BRUKSANVISNING

Anvisning i original

INLEDNING

Anvisningen är avsedd för användare av produkten. Den som ska använda produkten ska läsa igenom och förstå anvisningen innan första användning.

Spara anvisningen för framtida bruk. Ersätt omedelbart förlorad anvisning. Anvisningar finns på www.flexit.no.

SÄKERHET



Läs, förstå och följ anvisningarna för att undvika person- och produktskador.

VARNINGSNIVÅER



Fara anger att en olycka kommer att inträffa om anvisningen inte följs. Olyckan **leder till** allvarlig personskada eller möjligen dödsfall.



Varning anger att en olycka kan komma att inträffa om anvisningen inte följs. Olyckan **kan leda** till allvarlig personskada eller möjligen dödsfall.



Observera anger att en olycka kan komma att inträffa om anvisningen inte följs. Olyckan **kan leda** till personskada.

ANVÄNDNING



Varning!

Risk för brand. Det är förbjudet att flambära under produkten.

Risken för brandspridning ökar om inte rengöring sker så ofta som anges.

Släck aldrig en brand startad av olja eller fett med vatten. Kväv om möjligt branden med ett lock alternativt brandfilt. Brandsläckare och brandfilt ska finnas i närheten av spisen.

Se till att brandsäkerheten i ditt hem följer de lokala bestämmelserna.



Varning! Tillräckligt med luft måste tillföras rummet när produkten används samtidigt med produkter som använder annan energi än el-energi, t.ex. gasspis, gas- eller braskaminer, ved- eller oljepannor, etc



Observera!

Åtkomliga delar av produkten kan bli heta i samband med matlagning.

Produkten kan användas av barn från 8 år och personer med nedsatt mental, sensorisk eller fysisk förmåga, eller brist på erfarenhet och kunskap, om de informeras om hur produkten är avsedd att användas.

Barn ska inte leka med produkten. Rengöring och underhåll av produkten ska inte utföras av barn utan tillsyn.

VID MISSÖDE (BRAND)



Varning! Släck aldrig en brand startad av olja eller fett med vatten. Kväv om möjligt branden med ett lock alternativt brandfilt.

Vid behov, kontakta omedelbart räddningstjänsten.

BESKRIVNING

Produkten består av en spiskåpa vilken inkluderar: motordrivet spjäll, panel, LED-belysning och metalltrådsfilter (filterkassetter).

PANEL

Knappar och indikatorer

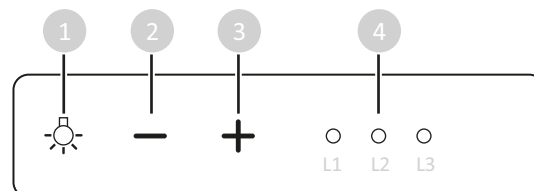

A Panel – knappar och indikatorer

- 1 Lamp-knapp: Knapptryckning tänder/släcker belysningen. Belysningen tänds med maximal ljusstyrka. Håll knappen intryckt: Dämpar ljusstyrkan.
- 2 Minus-knapp: Knapptryckning stänger spjället.
- 3 Plus-knapp: Knapptryckning öppnar spjället (öppet i 60–100 minuter).
Två knapptryckningar: Öppnar spjället och forcerar centralfläkten, mer utsug.
Funktionen för knappen och timer för spjäll kan programmeras om, se avsnitt Programmering.
- 4 Indikatorer: Släckt när kåpan är avstängd.
L1 och L2 lyser vitt när kåpan körs (aktiverad via plus-knappen).
L1, L2 och L3 lyser vitt när kåpan körs och centralfläkten forceras (aktiverad via plus-knappen).

ANVÄNDNING

FÖRE ANVÄNDNING



Stäng fönstren i köket men se till att produkten kan hämta tilluft, t.ex. genom att ha en dörr från köket på glänt.

BELYSNING

Tända/släcka

- Tryck på lamp-knappen för att tända/släcka lampan.
- Håll knappen intryckt för att dämpa ljusstyrkan.

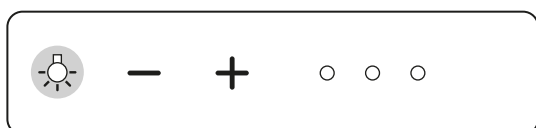

B Tända/släcka – lamp-knapp

FLÄKTHASTIGHET OCH SPJÄLLJUSTERING

Öppna/forcera/stänga

- Tryck på plus-knappen för att öppna spjället.
- Tryck två gånger på plus-knappen för att öppna spjället och forcera centralfläkten, öka utsuget.
- Tryck på minus-knappen för att stänga spjället.



C Ändra fläkthastighet och spjälljustering – plus- eller minus-knapp

PROGRAMMERING

Funktion plus-knapp

Fläkthastighet och spjälljustering

För att ändra till att spjället öppnas och centralfläkten forceras vid en knapptryckning:

- Håll minus-knappen intryckt i sex sekunder. Indikator L1 blinkar tre gånger då inställning ändrats.



D Ändra funktion plus-knapp – minus-knapp

För att ändra till grundinställning, att spjället öppnas och centralfläkten forceras vid två knapptryckningar:

- Håll minus-knappen intryckt i sex sekunder. Indikator L1 blinkar tre gånger då inställning ändrats.

Timer för spjäll

Anm. Spjället ska vara stängt vid programmering.

Som grundinställning stängs spjället efter 60 minuter. För att ändra tiden till 30 minuter:

- Håll plus- och minus-knappen intryckta samtidigt i tre sekunder. Indikator L2 lyser vit i tre sekunder och slocknar sedan då inställning ändrats.



E Ändra timer för spjäll – plus- och minus-knapp

För att ändra till grundinställning, att spjället stängs efter 60 minuter:

- Håll plus- och minus-knappen intryckta samtidigt i tre sekunder. Indikator L2 lyser vit i sex sekunder och slocknar sedan då inställning ändrats.

SKÖTSEL OCH UNDERHÅLL



Varning! Risken för brandspridning ökar om inte rengöring sker så ofta som anges.

RENGÖRING

Utsidan

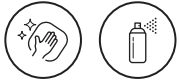

Vid behov: Torka av utsidan av produkten med våt trasa och ett mildt rengöringsmedel.

Filterkassett

En gång per månad, vid normal användning: Rengör filterkassetten.

1. Ta bort filterkassetten.

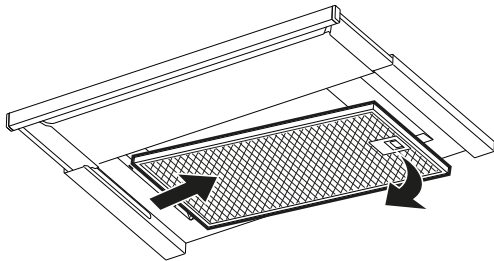

F Borttagning filterkassett

2. Blötlägg filterkassetten i varmt vatten blandat med diskmedel eller diska den i diskmaskin vid max 50 °C.

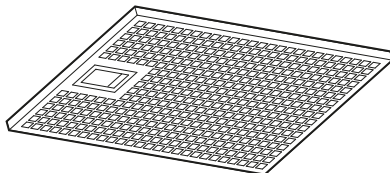

G Rengöring filterkassett

3. Sätt tillbaka filterkassetten efter rengöring.

Anm. Se till att filterkassetten klickar fast ordentligt.

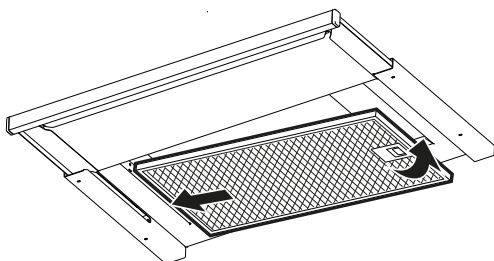

H Ditsättning filterkassett

BYTE AV LED-BELYSNING

LED-belysningen ska bytas mot **original reservdel** av auktoriserad elinstallatör. Kontakta kundtjänst.

KONTROLL OCH FELSÖKNING

ALLMÄNT

Felyttring	Trolig orsak	Åtgärd
Produkten startar inte	Säkring har löst ut.	Kontrollera om jordfelsbrytaren eller säkringen har löst ut.

SKROTNING OCH ÅTERVINNING

Emballaget ska lämnas in på närmaste miljöstation för återvinning.



Symbolen anger att produkten inte får hanteras som hushållsavfall. Den ska i stället lämnas in på uppsamlingsplats för återvinning av el- och elektronik-komponenter.

Genom att säkerställa att produkten hanteras på rätt sätt bidrar du till att förebygga eventuellt negativa miljö- och hälsoeffekter som kan uppstå om produkten kasseras som vanligt avfall.

För ytterligare upplysningar om återvinning bör du kontakta lokala myndigheter, sophämtningstjänst eller affären där du köpte produkten.

REKLAMATION

Innan du kontaktar försäljaren: Kontrollera märkskylten och notera Art.nr, tillverkningsdatum och S/N-nr för produkten.

Märkskylten är placerad på undersidan av produkten. Ta bort filterkassett för att se skylt.

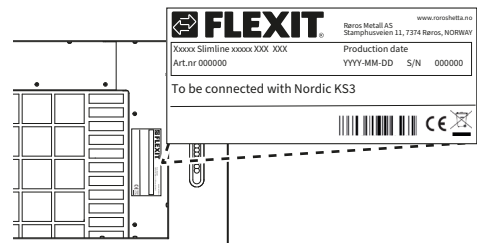

I Placering märkskylt

För att reklamationsrätten ska gälla måste instruktionerna i anvisningen följas.

För den här produkten gäller reklamationsrätt i enlighet med gällande försäljningsvillkor - under förutsättning att produkten används och underhålls korrekt.

Reklamationsrätten kan bortfalla vid felaktig användning eller grov försummelse av produktens underhåll. Reklamation som beror på felaktig eller bristande montering ska riktas till ansvarigt monteringsföretag.

Filter är förbrukningsmaterial.

Våra produkter utvecklas ständigt och vi förbehåller oss därför rätten till ändringar. Vi reserverar oss även för eventuella tryckfel som kan uppstå.

EN USER INSTRUCTIONS

Translation of instructions in original

INTRODUCTION

The instructions are intended for users of the product. The person who is to use the product must read and understand the instructions before first use.

Save the instructions for future reference. Replace lost instruction immediately. Instructions are available at www.flexit.no

SAFETY



Read, understand and follow the instructions to avoid personal injury and product damage.

WARNING LEVELS



Danger indicates that an accident will occur if the instructions are not followed. The accident **leads to** serious personal injury or possibly death.



Warning indicates that an accident may occur if the instructions are not followed. The accident can lead to serious personal injury or possibly death.



Caution indicates that an accident may occur if the instructions are not followed. The accident can lead to personal injury.

OPERATION



Warning!

Risk of fire. It is forbidden to flambé under the product.

The risk of fire spreading increases if cleaning does not take place as often as specified.

Never extinguish a fire started by oil or grease with water. If possible, suffocate the fire with a lid or fire blanket. Fire extinguisher and blanket must be located near the stove.

Make sure that the fire safety in your home complies with local regulations.



Warning! Sufficient air must be supplied to the room when the product is used at the same time as products that use energy other than electrical energy, e.g. gas stove, gas or wood stoves, wood or oil boilers, etc.



Caution!

Accessible parts of the product can become hot in connection with cooking.

The product can be used by children from 8 years and people with impaired mental, sensory or physical ability, or lack of experience and knowledge, if they are informed about how the product is intended to be used.

Children should not play with the product. Cleaning and maintenance of the product should not be performed by children without supervision.

IN CASE OF ACCIDENT (FIRE)



Warning! Never extinguish a fire started by oil or grease with water. If possible, suffocate the fire with a lid or fire blanket.

If necessary, contact the emergency services immediately.

DESCRIPTION

The product consists of a cooker hood, which includes: motorized valve, panel, LED lighting and aluminium filters (filter cartridges).

PANEL

Buttons and indicators

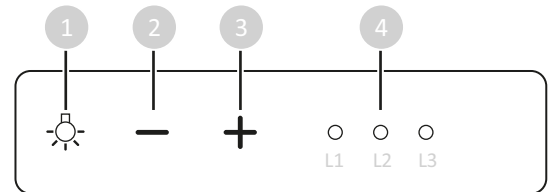

J Panel – buttons and indicators

- 1 Lamp button: Switches the lighting on/off. The lighting is switched on at maximum brightness. Hold down the button: Dims the brightness.
- 2 Minus button: Closes the damper.
- 3 Plus button: Opens the damper (open in 60–0 minutes). Two button presses: Opens the damper and forces the central fan, more extraction. The function of the button and timer for dampers can be reprogrammed, see section Programming.
- 4 Indicators: Off when the hood is off. L1 and L2 lights up white when the cooker hood is running (activated via the plus button). L1, L2 and L3 lights up white when the cooker hood is running and the central fan is forced (activated via the plus button).

OPERATION

PRIOR TO USE



Close the windows in the kitchen but make sure that the product can get supply air, e.g. by having a door from the kitchen ajar.

LIGHTS

Switch on / off

- Press the lamp button to switch the lamp on / off.
- Press and hold the lamp button to change the intensity of the lighting.

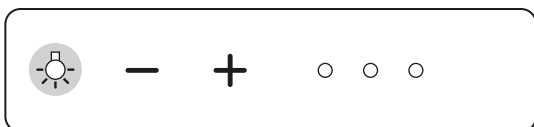

K Switch on / off - Lamp button

FAN SPEED AND VALVE ADJUSTMENT

Open valve / increase speed / close valve

- Press the plus button to open the valve.
- Press the plus button twice to open the valve and force (increase) the extraction.
- Press the minus button to close the damper



L Fan speed and valve adjustment - plus- or minus- button

PROGRAMMING

Function plus-button

Fan speed and valve adjustment

To change so that valve opens and extraction is forced in one button push.

- Press and hold minus-button for six seconds.
Indicator L1 will blink three times to confirm change.

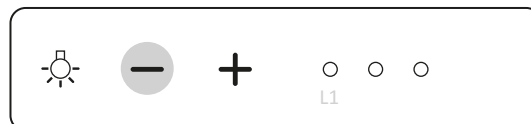

M Change function Plus-button - Minus-button

To change back to default settings, that valve is opened and extraction is forced in two steps.

- Press and hold minus-button for six seconds.
Indicator L1 will blink three times to confirm change.

Timer for valve

Note Valve must be closed when programming.

By default, the valve will be closing automatically after 60 minutes, to change timer to 30 minutes,

- Press and hold plus- and minus- button simultaneously for 3 seconds.
Indicator L2 will light up for three seconds to confirm the change.

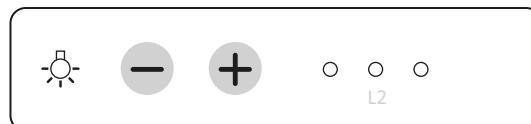

N Change timer for damper - plus- och -minus button

To change back to default settings, that valve is closed after 60 minutes:

- Press and hold plus- and minus- button simultaneously for 3 seconds.
Indicator L2 will light up for six seconds to confirm the change.

CARE AND MAINTENANCE

Warning! The risk of fire spreading increases if cleaning does not take place as often as specified.

CLEANING

Externally

If necessary: Wipe the outside of the product with a damp cloth and a mild detergent

Filtercartridge

Once a month, during normal use: Clean the filter cartridge.

1. Remove the filter cartridge.

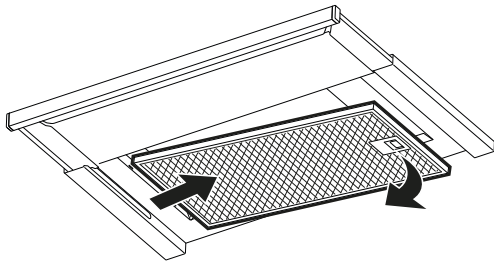

O Removal of filter cartridge

2. Soak the filter cartridge in warm water mixed with detergent or wash it in a dishwasher at a maximum of 50 °C.

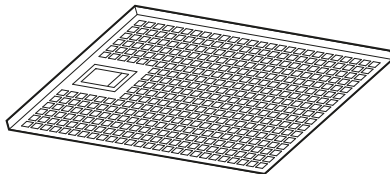
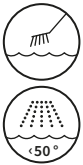

P Cleaning filter cartridge

3. Refit the filter cartridge after cleaning.

Note Make sure the filter cartridge snaps properly into place.

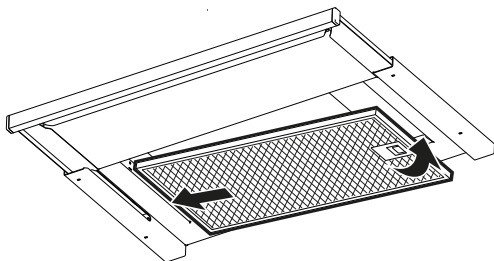

Q Fitting of filter cartridge

REPLACEMENT OF LED LIGHTING

The LED lighting must be replaced with the **original spare part**. Contact Customer service.

CHECKING AND TROUBLESHOOTING

GENERALLY

Fault	Probable cause	Action
The cooker hood does not start.	Fuse has tripped.	Check if the earth leakage circuit breaker or fuse has tripped

DISMANTLING AND RECYCLING

The packaging must be handed in at the nearest environmental station for recycling.



The symbol indicates that the product must not be treated as household waste. It should instead be handed in at the collection point for recycling of electrical and electronic components.

By ensuring that the product is handled correctly, you help to prevent any negative environmental and health effects that may occur if the product is disposed of as normal waste.

For more information about recycling, please contact your local city office, your household waste disposal service or the store where you purchased the product.

COMPLAINTS

Before contacting the vendor, check the product label and note down the Flexit part number, S/N number and manufacturing date of the product.

The product label is located underneath the product. Remove the filter cartridge to see the label.

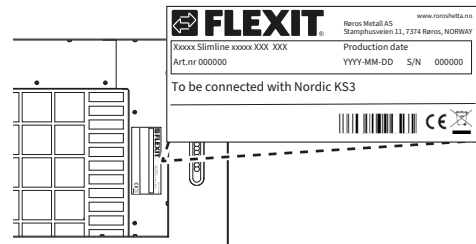

R Placement product label

The right of complaint is subject to the directions in the instructions having been followed.

For this product the right of complaint is subject to the applicable sales conditions, provided that the product has been used and maintained correctly.

The right of complaint can be forfeited in the event of misuse or gross neglect in maintenance of the product. Complaints due to incorrect or inadequate installation should be directed to the company responsible for installation.

Filters are consumables.

Our products undergo continuous development and we therefore reserve the right to make modifications. Errors and omissions excepted.



Flexit AS, Moseveien 8, N-1870 Ørje
www.flexit.no